

SPIEDO INFRARROJO L-6 CON BASE

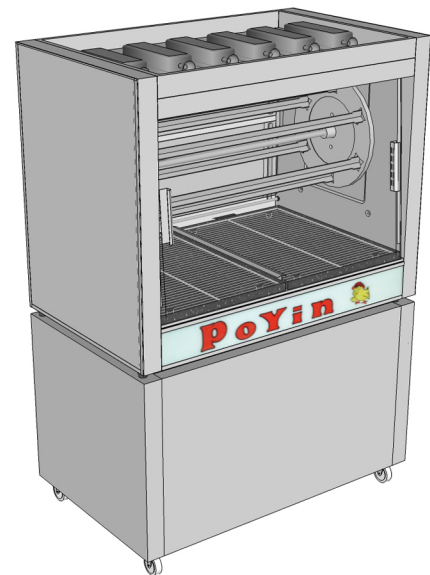
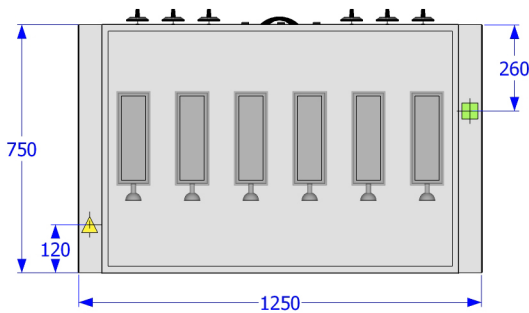
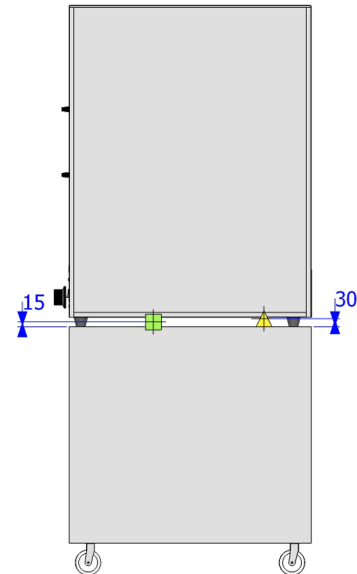
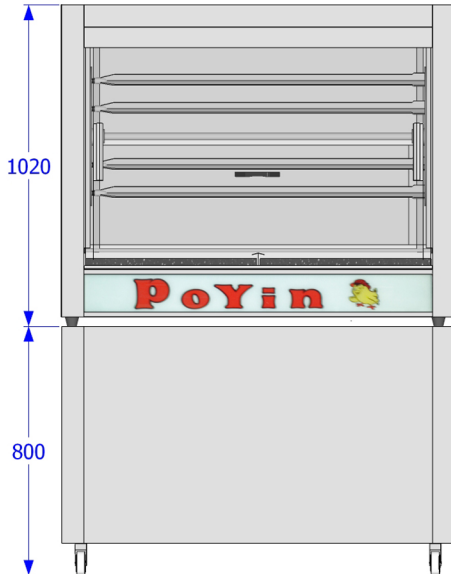

PESO DEL EQUIPO: 145 Kg

PESO DE LA BASE: 40 Kg

- * Construido en acero inoxidable esmerilado de primera calidad.
- * Capacidad: 36 pollos
- * Transmisión directa de movimiento, a través de motor eléctrico y dos reductores a corona y sin fin.
- * Provisto de vidrios templados desmontables en el frente.
- * 6 quemadores infrarrojos de comando independiente.

 GAS (R 3/4")

 ELECTRICIDAD 220v (2x220+t)



GAS NATURAL
POTENCIA: 14700 Kcal/h
 17,08 kw
CONSUMO: 1,58 m³/h



GAS ENVASADO
POTENCIA: 8280 Kcal/h
 9,62 kw
CONSUMO: 0,369 m³/h
 0,739 Kg/h